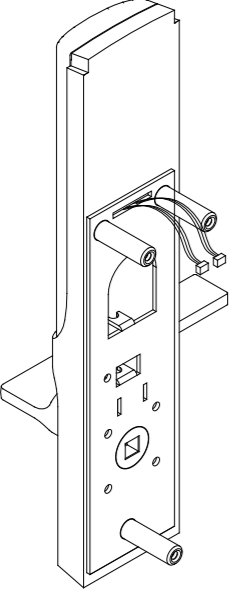
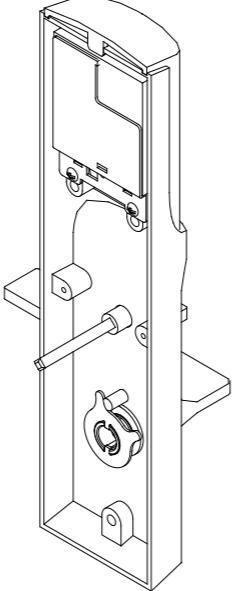
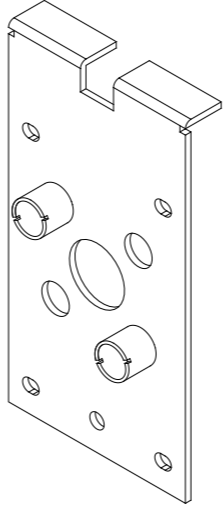
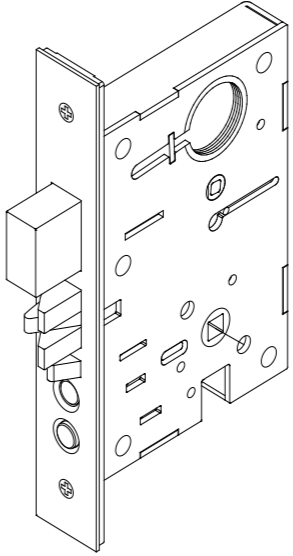
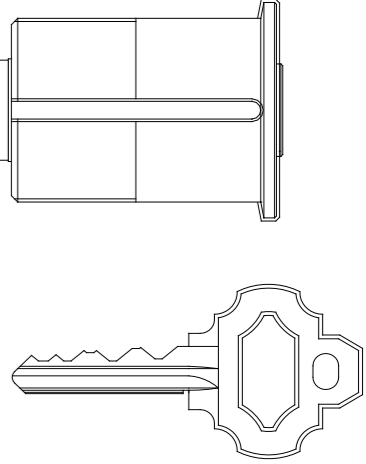
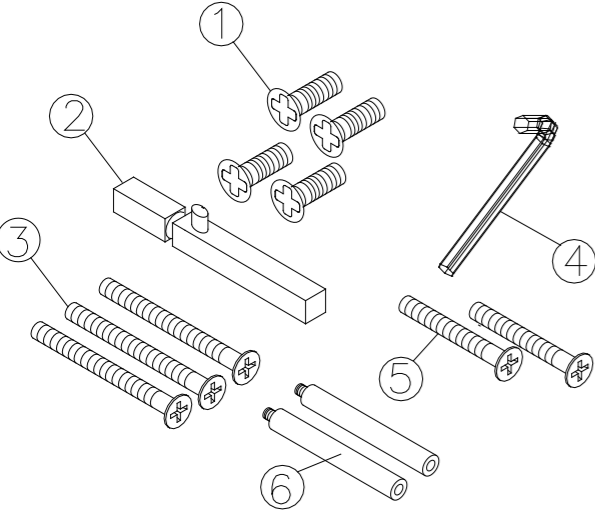
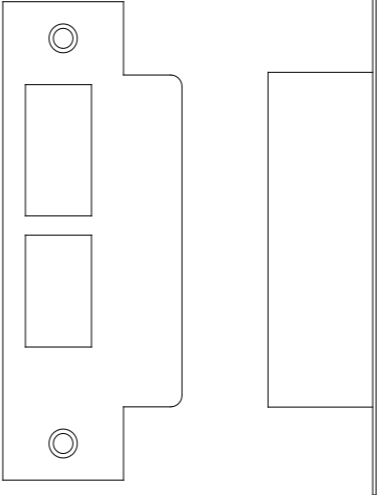
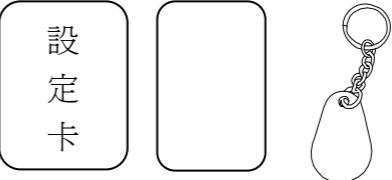
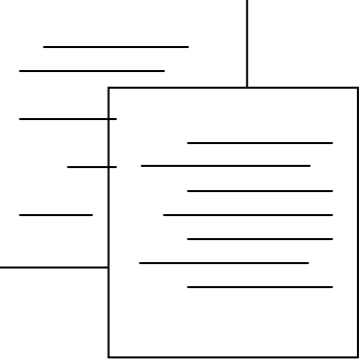

電子鎖安裝說明書 3-1

包裝內容物

Ⓐ外面板把手組 (含外安裝板)	Ⓑ內面板把手組	Ⓒ內安裝板	Ⓓ鎖腹	Ⓔ鎖仁&鎖匙
				
Ⓕ組裝螺絲零件		Ⓖ封口板及封口盒	Ⓗ設定卡與卡片	Ⓘ說明書
 <ul style="list-style-type: none"> ⓫鎖腹及封口板螺絲 4pcs ⓬鐵心 1pcs ⓭面板螺絲 3pcs ⓮2.5 內六角扳手 1pcs ⓯支撐柱螺絲 2pcs ⓰支撐柱(安裝板) 2pcs 			 <p>註:TN 版本無設定卡</p>	

電子鎖安裝說明書 3-2

安裝步驟 2-1

1. 依照鑽孔說明書之鑽孔尺寸，挖好所有孔位。並確認門向和鎖腹方向是否相同。

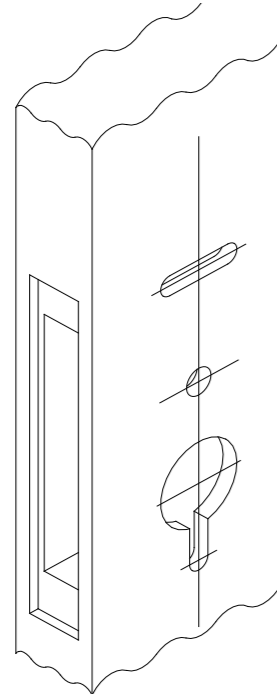

2.1 鎖腹取下外鎖板及螺絲於步驟 9 備用。
2.2 放入鎖腹④(四角銅必須呈縮回狀態),鎖上①鎖腹螺絲將鎖腹固定。

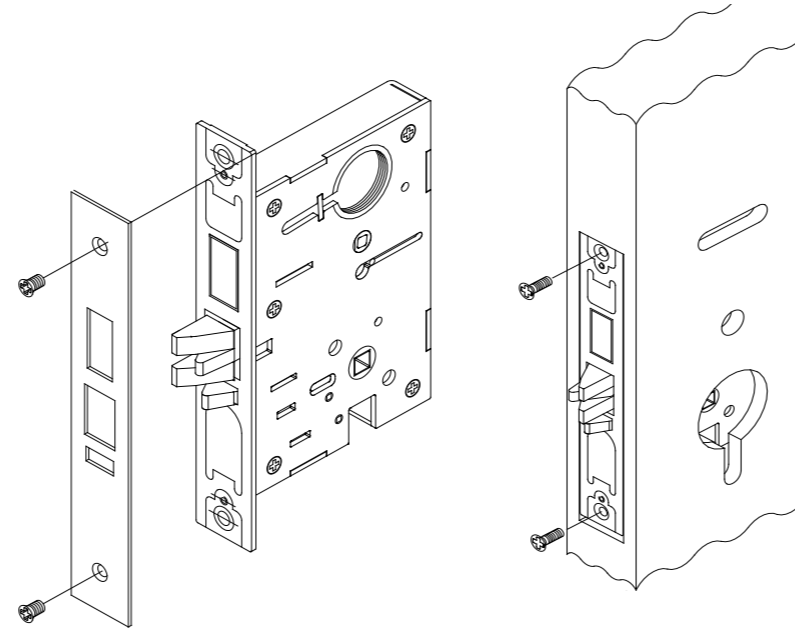

3.1 將②鐵心如圖示插入鎖體把手孔處
3.2 鐵心凸點碰到鎖腹
3.3 鐵心剖溝的溝槽方向須朝向內把手內六角螺絲孔方向

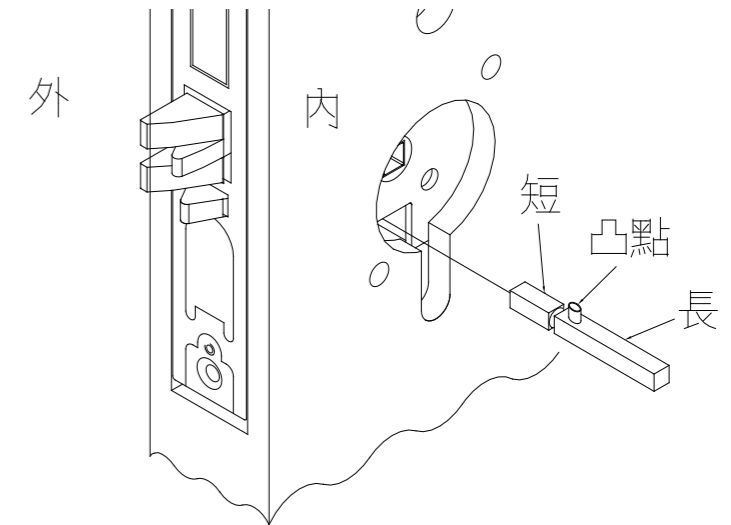

4.1 取出外面板把手組(含外安裝板)⑤，按門向鎖上⑥支撐柱，確認四方孔是否轉正。
4.2 將⑤安裝於門板上，安裝板兩支螺柱需穿過鎖腹兩孔。
4.3 確定電子配線的位置，及鐵心凸點是否有碰到鎖腹。

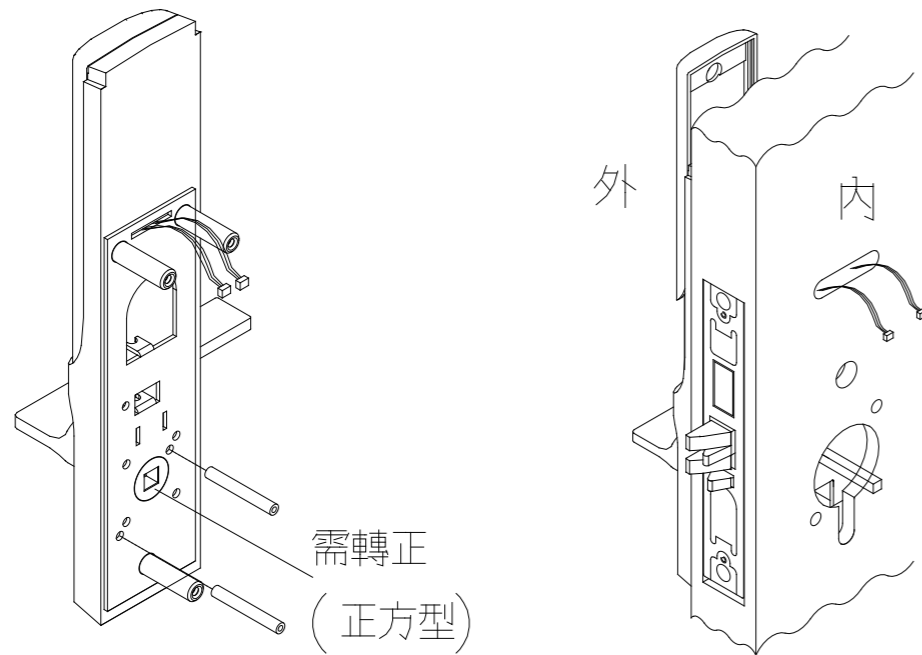

5. 安裝⑦鎖仁-請將鎖仁順時鐘旋轉至與黑色底板平後，將鎖仁固定螺絲上緊，固定鎖仁，用鎖匙測試轉動。

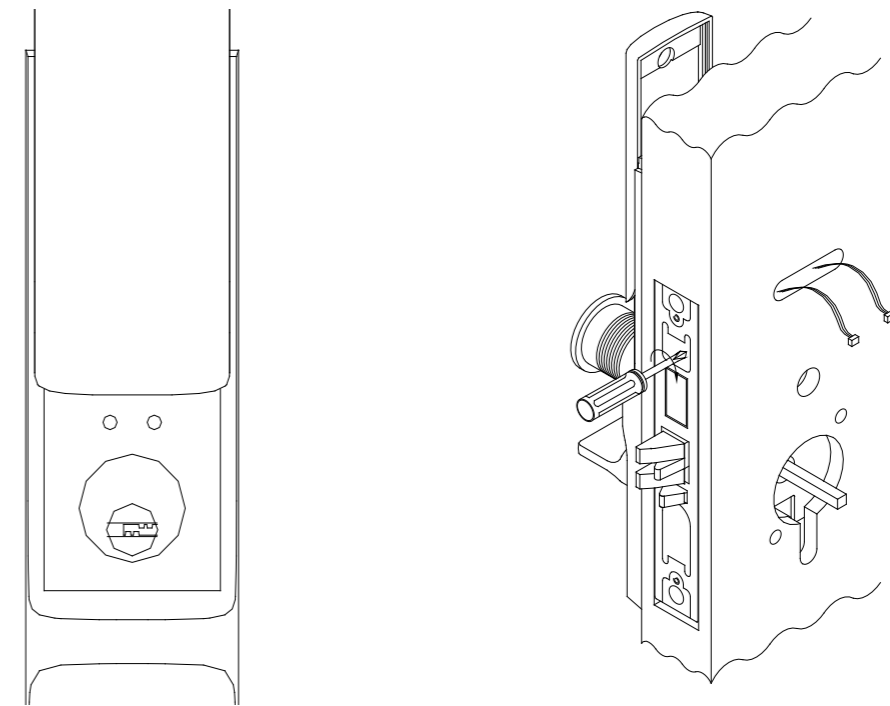

電子鎖安裝說明書 3-3

安裝步驟 2-2

6. 安裝內安裝板③，安裝時內安裝板 2 支螺柱需對準穿過鎖腹的螺柱，並用⑤支撐螺絲鎖緊同時將安裝板轉正。

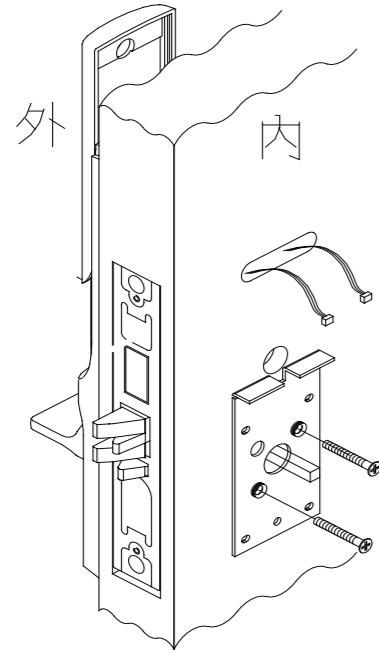

7.1 將⑥內面板把手組安裝於門板上 (注意鐵心及配線位置)。

7.2 確認旋鈕為平行狀態

7.3 鎖上 3 支③面板螺絲固定。

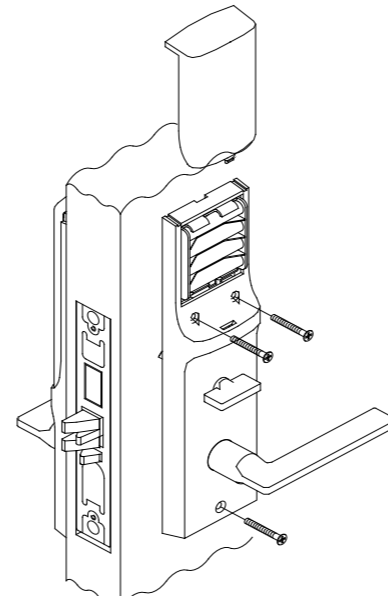

8.1 裝上電池並參閱卡片設定說明書設定開門卡,感應外側把手可帶動三角銅即可。

8.2 壓下內側把手可帶動三角銅及四角銅即可確認作動正常。

8.3 設定開門卡之前請確認旋鈕為平行,,以免四角銅無法作動。

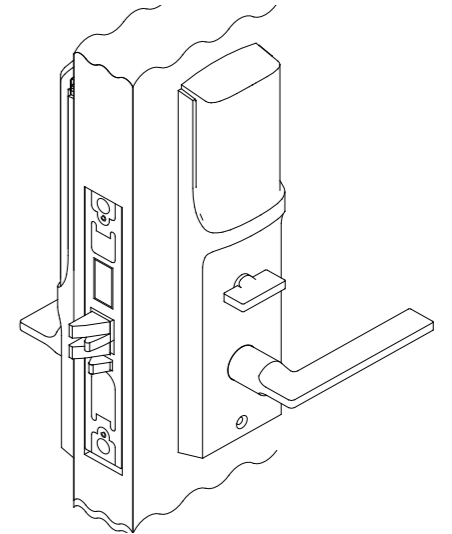

9.1 自動彈出:按壓保險頭,讓四角銅凸出,套上外鎖板並鎖上外鎖板螺絲。

9.2 非自動彈出:請轉旋鈕,讓四角銅凸出,套上外鎖板並鎖上外鎖板螺絲。

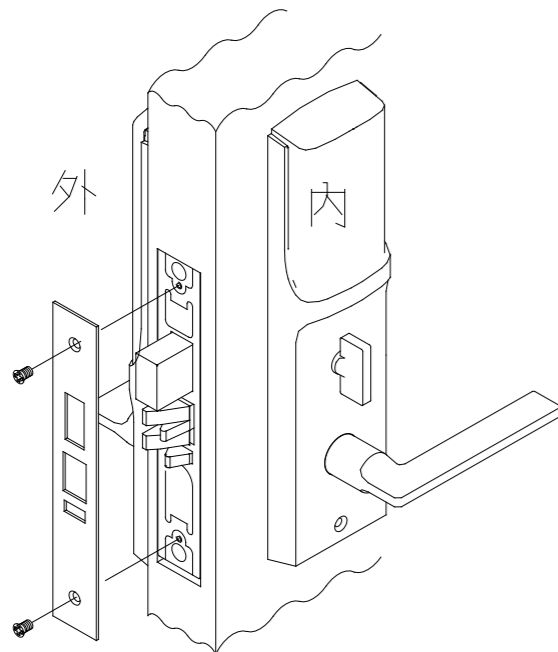

10.1 確定面板螺絲上緊,並測試鎖腹作動是否正常 (外側把手空轉,內側把手可同時帶動三角銅和四角銅縮回)。

10.2 取④2.5 內六角扳手將把手內六角螺絲鎖緊,固定把手。

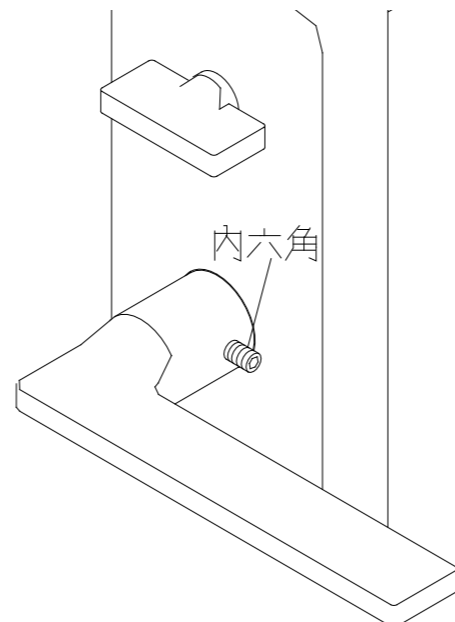

注意: 為避免鐵心定位錯誤導致功能喪失,及螺絲外露造成安全疑慮,請務必將內六角螺絲上緊。

備註: 1.請將封口板及封口盒安裝在門框上。
2.內外面板把手組切勿與有機溶液及腐蝕性化學物品接觸。建議使用乾的軟性布質擦拭即可保持外觀光潔明亮。

